

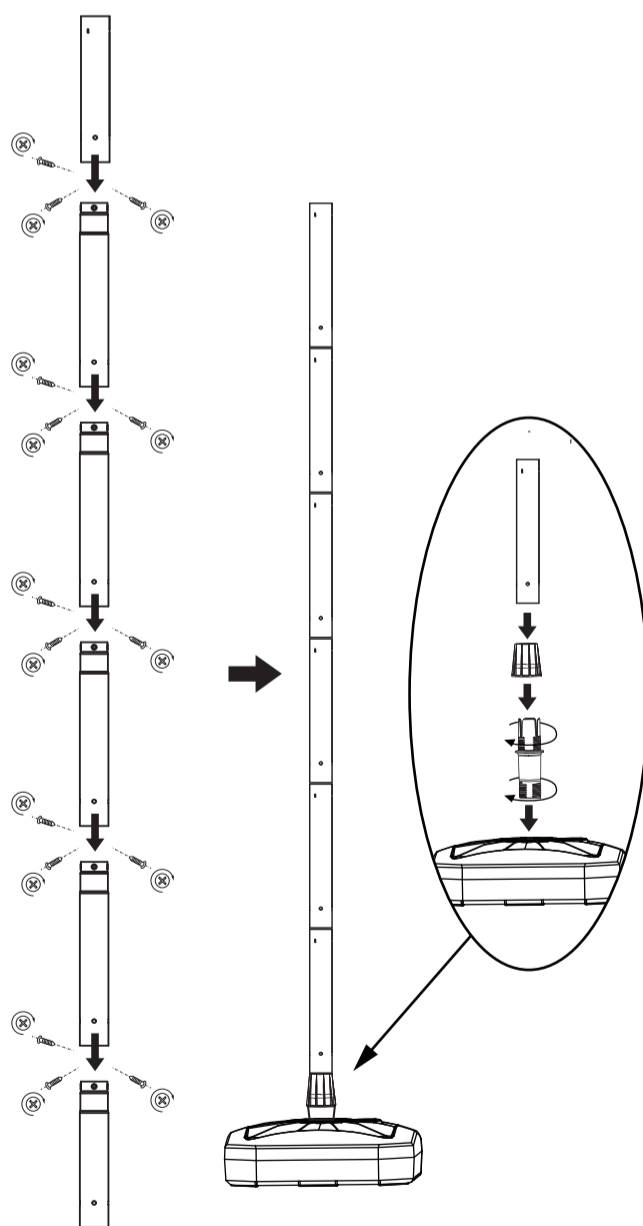

PARENO SLR 25W CCT-B

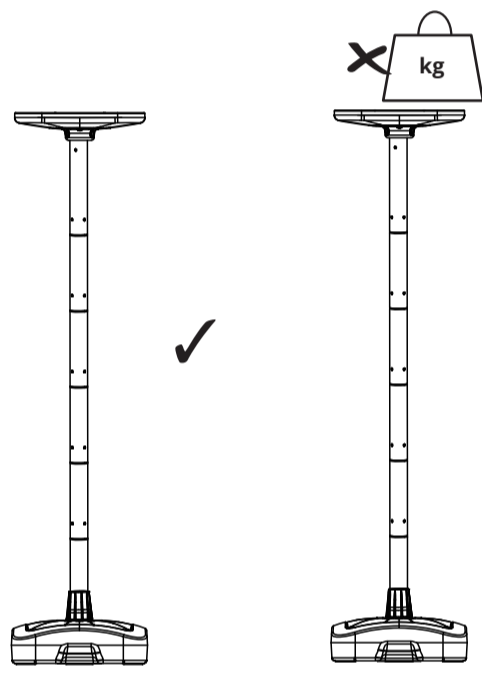

/EN/ No charger included (USB-C, 5V max 3A) **/DE/** Ladegerät nicht im Lieferumfang enthalten (USB-C, 5V max 3A) **/FR/** Le chargeur n'est pas fourni (USB-C, 5V max 3A) **/NL/** Geen lader bijgevoegd (USB-C, 5V max 3A) **/IT/** Il set non comprende il caricabatterie (USB-C, 5V max 3A) **/PL/** Brak ładowarki w komplecie (USB-C, 5V max 3A) **/CZ/** Nabíječka není součástí sady (USB-C, 5V max 3A) **/SK/** Nabíjačka nie je v súbave (USB-C, 5V max 3A) **/HU/** A kábel nem tartalmaz (USB-C, 5V max 3A) **/RO/MD/** Incărcătorul nu este inclus în set (USB-C, 5V max 3A) **/SI/** Polnilca ni priložen (USB-C, 5V max 3A) **/BG/** Комплекта не съдържа зарядно устройство (USB-C, 5V max 3A) **/RU/BY/** Нет зарядного устройства в комплекте (USB-C, 5V max 3A) **/UA/** Немає зарядного пристрою в комплекті (USB-C, 5V max 3A) **/LT/** Komplekte nėra pakrovėjos (USB-C, 5V max 3A) **/LV/** Lādētājs neietilpst komplektā (USB-C, 5V max 3A) **/EE/** Laadija komplekti ei kuulu (USB-C, 5V max 3A)

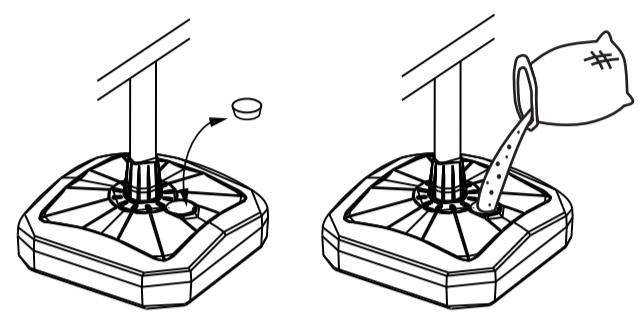
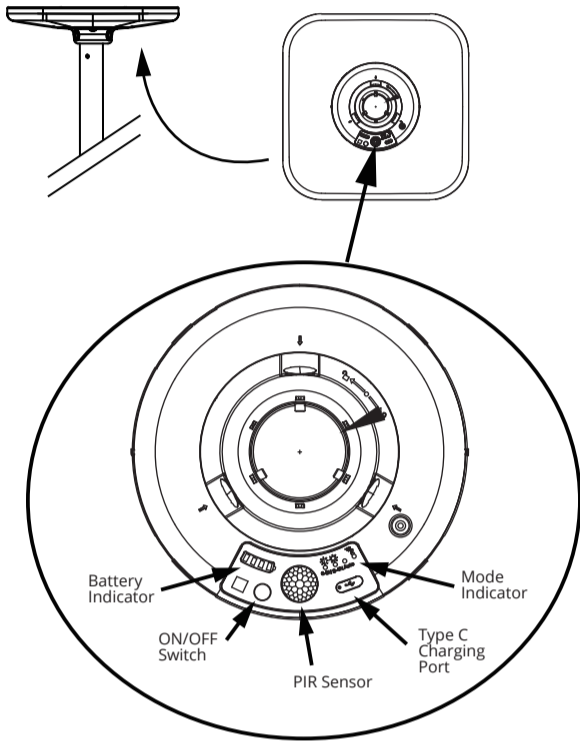
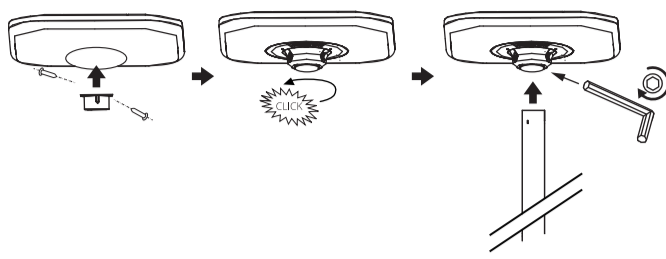
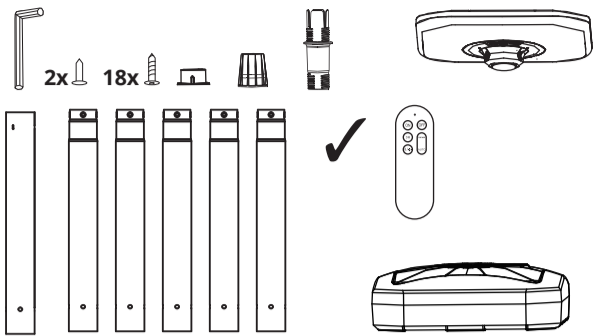
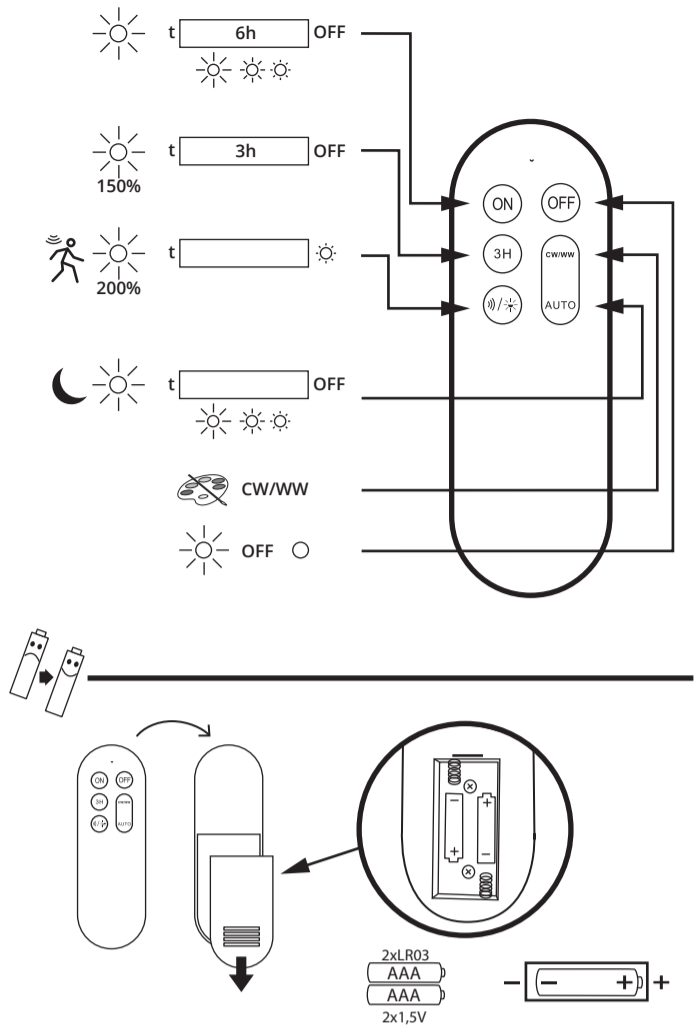
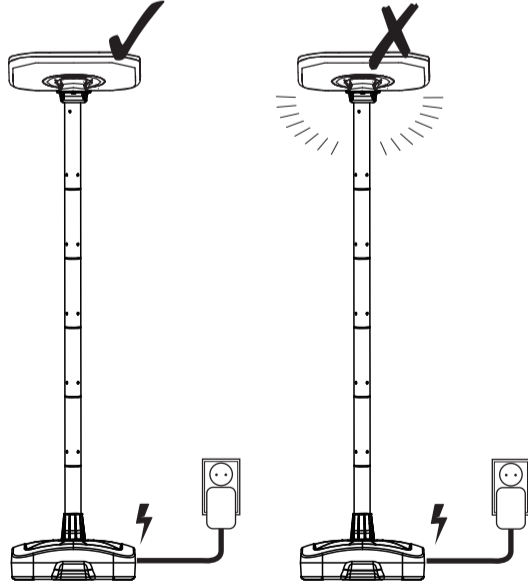

/EN/ Use only recommended batteries or those of the same or equivalent type. Batteries are to be inserted with the correct polarity. Always remove exhausted batteries from the product. Remove batteries if the set is not used for extended periods of time. Do not attempt to re-charge non-rechargeable batteries. Rechargeable batteries are only to be charged under adult supervision. Batteries contain substances that may be harmful to the environment and human health. Keep out of reach of children and seek immediate medical help if swallowed, chemical burns may arise from ingestion. Never throw batteries in a fire or attempt to open the outer casing. It is recommended that the batteries are replaced annually for maximum performance. **/DE/** Verwenden Sie nur empfohlene Batterien oder Batterien desselben oder eines gleichwertigen Typs. Die Batterien müssen mit der richtigen Polarität eingesetzt werden. Entfernen Sie verbrauchte Batterien immer aus dem Gerät. Entfernen Sie die Batterien, wenn das Gerät über einen längeren Zeitraum nicht benutzt wird. Versuchen Sie nicht, nicht wiederaufladbare Batterien aufzuladen. Die Batterien sollten nur unter Aufsicht von Erwachsenen geladen werden. Batterien enthalten Stoffe, die für die Umwelt und die menschliche Gesundheit schädlich sein können. Außerhalb der Reichweite von Kindern aufbewahren und bei Verschlucken sofort einen Arzt aufsuchen, da Verätzungen beim Verschlucken auftreten können. Werfen Sie die Batterie niemals ins Feuer und versuchen Sie nicht, das Gehäuse zu öffnen. Es wird empfohlen, die Batterien jährlich auszutauschen, um die maximale Leistung zu erhalten. **/FR/** N'utilisez que des piles recommandées ou des piles de type identique ou équivalent. Les piles doivent être insérées en respectant la polarité. Retirez toujours les piles usées du produit. Retirez les piles si l'appareil n'est pas utilisé pendant une longue période. N'essayez pas de recharger des piles non rechargeables. Les piles ne doivent être chargées que sous la surveillance d'un adulte. Les piles contiennent des substances qui peuvent être dangereuses pour l'environnement et la santé. Tenir hors de portée des enfants et, en cas d'ingestion, consulter immédiatement un médecin, des brûlures chimiques peuvent se produire en cas de l'ingestion. Ne jetez jamais la batterie dans le feu et ne tentez pas d'ouvrir le boîtier extérieur. Il est recommandé de remplacer les piles chaque année pour une performance maximale. **/IT/** Utilizzare solo batterie consigliate, dello stesso tipo o equivalenti. Le batterie devono essere inserite con la corretta polarità. Rimuovere sempre le batterie scariche dal prodotto. Rimuovere le batterie se il set non viene utilizzato per lunghi periodi di tempo. Non tentare di ricaricare batterie non ricaricabili. Le batterie ricaricabili devono essere caricate solo sotto la supervisione di un adulto. Le batterie contengono sostanze che possono essere dannose per l'ambiente e la salute umana. Tenere fuori dalla portata dei bambini e consultare immediatamente un medico in caso di ingestione, l'ingestione può provocare ustioni chimiche. Non gettare mai le batterie nel fuoco né tentare di aprire l'involucro esterno. Si consiglia di sostituire le batterie ogni anno per ottenere le massime prestazioni. **/NL/** Gebruik alleen aanbevolen batterijen of batterijen van hetzelfde of een gelijkwaardig type. De batterijen moeten met de juiste polariteit worden geplaatst. Verwijder lege batterijen altijd uit het product. Verwijder de batterijen als de set lange tijd niet wordt gebruikt. Probeer geen niet-oplaadbare batterijen op te laden. Batterijen mogen alleen onder toezicht van een volwassene worden opgeladen. Batterijen bevatten stoffen die schadelijk kunnen zijn voor het milieu en de menselijke gezondheid. Buiten bereik van kinderen houden en bij inslikken onmiddellijk een arts raadplegen, bij inslikken kunnen chemische brandwonden ontstaan. Gooi de batterij nooit in het vuur en probeer nooit de buitenste behuizing te openen. Het wordt aanbevolen de batterijen jaarlijks te vervangen voor maximale prestaties. **/PL/** Należy używać wyłącznie zalecanych baterii lub baterii tego samego lub równoważnego typu. Baterie należy wkładać z zachowaniem prawidłowej polaryzacji. Zawsze należy usuwać wyczerpane baterie z produktu. Wyjmij baterie, jeśli zestaw nie jest używany przez dłuższy czas. Nie należy próbować ponownie ładować baterii nie nadających się do ponownego ładowania. Akumulatory należy ładować wyłącznie pod nadzorem osoby dorosłej. Baterie zawierają substancje, które mogą być szkodliwe dla środowiska i zdrowia człowieka. Przechowywać w miejscu niedostępnym dla dzieci i w przypadku połknięcia natychmiast szukać pomocy medycznej, oparzenia chemiczne mogą powstać w wyniku połknięcia. Nigdy nie wrzucaj baterii do ognia ani nie próbuj otwierać zewnętrznej obudowy. Zaleca się coroczną wymianę baterii w celu uzyskania maksymalnej wydajności. **/CZ/** Používejte pouze doporučené baterie nebo baterie stejného nebo ekvivalentního typu. Při vkládání baterií, dodržte správnou polaritu. Vybírejte baterie vždy výměte z výrobku. Pokud nebudete přístroj delší dobu používat, vyjměte baterie. Nepokoušejte se dobíjet nedobíjeitelné baterie. Baterie dobíjejte pouze pod dohledem dospělé osoby. Baterie obsahují látky, které mohou být škodlivé pro životní prostředí a lidské zdraví. Uchovávejte mimo dosah dětí a v případě potřeby okamžitě vyhledejte lékařskou pomoc, při požití může dojít k popálením. Nikdy nevhazujte baterii do ohně ani se nepokoušejte otevřít vnější obal. Pro maximální výkon se doporučuje vyměnit baterii jednou ročně. **/SK/** Používajte iba doporučené batérie alebo batérie rovnakého alebo ekvivalentného typu. Pri vkladaní batérií, dodržte správnu polaritu. Vybírejte batérie vždy vyberte z výrobku. Pokiaľ nebudete prístroj dlhšiu dobu používať, vyberte batérie. Nepokúšajte sa dobíjať nedobíjateľné batérie. Batérie dobíjajte iba pod dohľadom dospelého osoby. Batérie obsahujú látky, ktoré môžu byť škodlivé pre životné prostredie a ľudské zdravie. Uchovávať mimo dosah detí a v prípade potreby okamžite vyhľadajte lekársku pomoc, pri požití môže dôjsť k popáleniam. Nikdy nevhazujte batériu do ohňa ani sa nepokúšajte otvoriť vonkajší obal. Pre maximálny výkon sa doporučuje vymeniť batériu jedenkrát ročne. **/HU/** Kizárólag azonos típusú vagy egyenértékű elemeket használjon. Elemek behelyezésénél ügyeljen a megfelelő polaritásra. A lemerült elemeket mindig vegye ki a készülékből. Vegye ki az elemeket, ha a szettet hosszabb ideig nem használja. Ne próbáljon nem tölthető elemeket tölteni. Akkumulátorokat csak felnőtt felügyelete mellett szabad tölteni. Az elemek olyan anyagokat tartalmaznak, melyek az emberi egészségre és a környezetre káros hatással lehetnek. Gyermektől elzárva tartandó, lenyelés esetén azonnal keresse onosí segítségét, a lenyelés kíméletlen égési sérüléseket okozhat. Az elemeket soha ne dobja tűzbe és ne próbálja feltölteni a kiűsöbörkölőket. Maximális teljesítmény érdekében ajánlott az elemeket évente cserélni. **/RO/MD/** Trebuie folosite numai baterii de tipul recomandat sau sau baterii echivalente. Bateriile trebuie introduse respectand polaritatea corecta. Scoatei intotdeauna bateriile uzate din produs. Scoatei bateriile daca setul nu este utilizat o perioada lunga de timp. Nu incercati sa reincarcati bateriile care nu sunt reincarabile. Acumulatorul trebuie incarcat numai sub supravegherea unui adult. Bateriile contin substante care pot fi daunatoare mediului si sanatatii umane. A nu se lasa la indemana copiilor iar in caz de inghitire solicitati imediat asistenta medicala, pot aparea arsuri chimice ca urmare a ingestiei. Nu aruncati niciodata bateriile in foc si nu incercati sa deschideti carcasa exterioara. Se recomanda inlocuirea bateriilor odata pe an pentru o performanta maxima. **/SI/** Uporabljati se sme samo priporocene baterije ali baterije enakega ali danemu tipu ustreznega tipa. Baterije morajo biti vstavljene s pravilno polarnostjo. Izrabljene baterije vedno takoj odstranite iz izdelka. Odstranite baterije iz slušalk, če le-te dlje časa ne boste uporabljali. Ne sme se poskušati ponovno napolniti baterij, ki jih ni možno ponovno polniti. Baterije sme polniti mladoletna oseba samo pod nadzorom odrasle osebe. Baterije vsebujejo snovi, ki so lahko škodljive za okolje in zdravje ljudi. Hraniti izven dosega otrok, v morebitnem primeru pogoltnite takoj poiščajte zdravniško pomoč, pogoltnitev lahko povzroči kemične opekline. Nikoli ne zavrzite baterije v ogenj in ne poskušajte odpreti njenega zunanega ohišja. Za največjo učinkovitost delovanja se priporoča menjati baterijo najmanj vsako leto. **/BG/** Използвайте само препоръчани батерии или такова от същия или еквивалентен тип. Батериите трябва да се поставят с правилния поляритет. Винаги изваждайте изтощените батерии от продукта. Извадете батериите, ако комплектът не се използва за продължителни периоди от време. Не се опитвайте да зареждате презаряджени се батерии. Акумулаторите батерии трябва да се зареждат само под наблюдение на възрастен. Батериите съдържат вещества, които могат да бъдат вредни за околната среда и човешкото здраве. Пазете от деца и незабавно потърсете медицинска помощ при поглъщане, могат да възникнат химически изгаряния. Никога не хвърляйте батериите в огън и не се опитвайте да отворите външния корпус. Препоръчва се батериите да се сменят всяка година за максимална производителност. **/RU/BY/** Используйте только рекомендованные батареи или батареи того же или эквивалентного типа. Батареи необходимо вставлять с соблюдением полярности. Батареи необходимо вставлять с соблюдением полярности. Извлекайте батареи, если светильник не используется в течение длительного времени. Не пытайтесь перезарядить неперезаряжаемые батареи. Батареи следует заряжать только под присмотром взрослых. Батареи содержат вещества, которые могут нанести вред окружающей среде и здоровью человека. Хранить в недоступном для детей месте и немедленно обратиться за медицинской помощью при проглатывании, проглатывание может привести к химическим ожогам. Никогда не бросайте батарею в огонь и не пытайтесь вскрыть внешний корпус. Для максимальной производительности рекомендуется ежегодная замена батареи. **/UA/** Використовуйте тільки рекомендовані батареї або батареї того самого чи еквівалентного типу. Вставляйте батареї з дотриманням правильної полярності. Розряджені батареї завжди виймайте з виробу. Виймайте батареї, якщо пристрій не використовується протягом тривалого часу. Не намагайтеся зарядити неперезаряджувани батареї. Батареї слід заряджати лише під наглядом дорослих. Батареї містять речовини, які можуть бути шкідливими для навколишнього середовища та здоров'я людини. Тримайте в недоступному для дітей місці. У разі проковтування негайно зверніться до лікаря, бо можливі хімічні опіки. Ніколи не хуйте батарею у вогонь і не намагайтеся розкрити зовнішній корпус. Для досягнення максимальної продуктивності рекомендується щорічна заміна батареї. **/LT/** Naudooti tik rekomenduojamas arba tokios paties ar atitinkamo tipo baterijas. Baterijos turi būti įdėtos pagal nurodytus poliuis. Išsikrovusias baterijas visada reikia išimti iš gamtinio. Jeigu prietaisas nenaudojamas ilgesnį laiką, iš jo reikia išimti baterijas. Nebandykite įkrauti neįkraunamų baterijų. Įkraunamos baterijos turi būti įkraunamos tik prižiūrint suaugusiųsiems asmenims. Baterijose yra medžiagų, kurios gali būti kenksmingos aplinkai ir žmonių sveikatai. Laikyti vaikams nepasiekiamoje vietoje, o prarijus nedelsiant kreiptis medicininės pagalbos. Prarijus gali būti cheminių nudegimų. Draudžiama mesti baterijas į ugnį ir bandyti atidaryti išorinį jų korpusą. Noredami pasiieki maksimali efektyvuma, baterijas rekomenduojama keisti kasmet. **/LV/** Izmantojiet tikai ieteicamās baterijas vai tādas pašas vai līdzvērtīgas baterijas. Baterijas jāievieto ar pareizu polaritāti. Vienmēr izņemiet no istrādājuma iztīrotās baterijas. Izņemiet baterijas, ja komplekts netiek lietots ilgāku laiku. Nemēģiniet atkārtoti uzlādēt neuzlādējamās baterijas. Uzlādējamās baterijas ir jāuzlāde tikai pieaugušo uzraudzībā. Baterijas satur vielas, kas var būt kaitīgas vidi un cilvēku veselībai. Glabājiet bērniem nepieejamā vietā un nekavējoties meklējiet medicīnisko palīdzību, ja norīta, norīšanas rezultātā var rasties ķīmiski apdegumi. Nekad nemēģiniet baterijas uguni un nemēģiniet atvērt ārējo apvalku. Lai nodrošinātu maksimālu veiktspēju, baterijas ieteicams nomainīt katru gadu. **/EE/** Kasutage ainult soovitatud patareisid või sama või samaväärset tüüpi patareisid. Patareisid ei kasutata kellelegi teisele isikule. Eemaldage alati tühiarv saanud patareisid tootest. Eemaldage patareisid, kui seadet ei kasutata pikema aja jooksul. Ärge üritage mitte-laetavaid patareisid uuesti laadida. Laetavaid patareisid tohib laadida ainult täiskasvanu järelevalve all. Patareisid ei soovitata ära visata, mis võivad olla kahjulikud keskkonnale ja inimeste tervisele. Hoida lastele kättesaamatus kohas ja allaneelamisel pöörduge kohe arsti poole, allaneelamine võib põhjustada keemilisi põletusi. Patareisid ei tohi kunagi visata lõkkesse ega üritada avada nende väliskista. Parimaks toimimiseks on soovitatav patareisid igal aastal välja vahetada.