

23450 ALER MINI-W

Bewegungsmelder PIR



[V] 220-240 AC	[Hz] 50/60	[VA] 800	IP 44			
F	[m] max 8	[°] H140/V45	[s]-[min] 10-15	PIR	[lx] 3-2000	[°C] -20÷40
	[mm] 1+2,5					



ALER MINI-W 23450 800 Wandmontage H140/V45 10-15 PIR

Der ALER MINI-W ist ein kleiner Infrarotsensor mit einem beeindruckenden und minimalistischen Design. Der Sensor hat einen horizontalen Winkel von 140°, einen vertikalen Winkel von 45° und kann dank seiner einfachen mechanischen Verstellung (vertikal 45°, horizontal 90°) an Ihre Bedürfnisse angepasst werden. Er hat eine hohe Schutzart (IP44), was bedeutet, dass der Sensor an Orten installiert werden kann, die direkt der Witterung ausgesetzt sind.

- Maximale Reichweite der Bewegungserkennung beträgt 8m
- Maximaler horizontaler Erkennungswinkel des Bewegungssensors beträgt 140°
- Regulierbare Lichtzeit von 10 Sekunden bis 15 Minuten
- Es besteht die Möglichkeit, die Umgebungslichtintensität, bei der das Gerät arbeitet, einzustellen.
- Material: Kunststoff

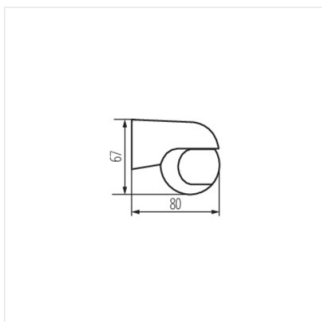

ALER MINI-W