

## LARATA EL

Luminaire mural et plafonnier



HIGH  
quality  
finish

DESIGN  
unique

 220-240 AC	 50				<b>IP</b> 20	
 5÷25	 330	 100			 1÷2,5	 0,5m



LARATA EL-10 W



LARATA EL-10 W **36262** max 5 blanc

LARATA EL-10 B **36263** max 5 noir

Kanlux LARATA EL est un spot qui peut être utilisé comme plafonnier ou comme applique murale. Le boîtier est fabriqué en acier avec une attention particulière à chaque détail. Les spots de la gamme LARATA sont des produits haut de gamme qui répondront aux exigences des plus grands esthètes.

- Matériau du boîtier: métal

## LARATA EL

Luminaire mural et plafonnier



LARATA EL-10 W



LARATA EL-10 B

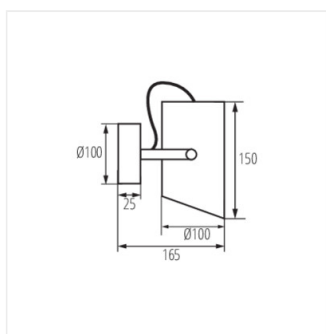

LARATA EL-10