

## TAXI SMD

Вбудований світильник



[V] 220-240 AC	[Hz] 50	≥10000	20000	ellipse ≤ 60 MacAdam	Ra 80	SMD
		<b>IP</b> 54	0,1m		[°C] -20 ÷ 35	
	[m] 0,22	[mm] 0,75				



	[W]	[lm]	Tc [K]	
TAXI SMD L C/M-WW <b>26460</b>	0,6	10	3000	хром матовий
TAXI SMD L C/M-NW <b>26461</b>	0,6	10	4000	хром матовий
TAXI SMD P C/M-WW <b>26462</b>	0,6	10	3000	хром матовий
TAXI SMD P C/M-NW <b>26463</b>	0,6	10	4000	хром матовий

Kanlux TAXI SMD — це світлодіодний акцентний світильник. Може встановлюватися як всередині будівель, так і зовні (IP54). Це ідеальне рішення для додаткового декоративного освітлення сходів або сходових майданчиків.

- Матеріал корпусу: метал
- Матеріал захисного скла: скло
- Матеріал панелі / каркасу: нержавіюча сталь

## TAXI SMD

Вбудований світильник



TAXI SMD L C/M-NW



TAXI SMD P C/M-WW



TAXI SMD P C/M-NW

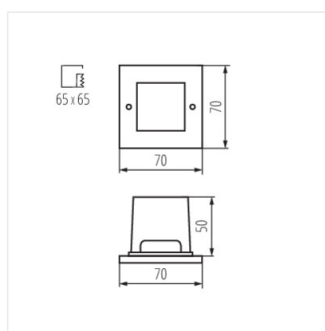

TAXI SMD L

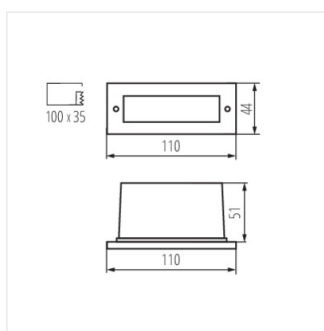

TAXI SMD P