

## 22589 TEAR PR-T-LLR-WH

Příslušenství k lištovému systému

5905339225894

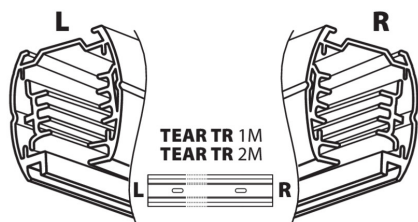
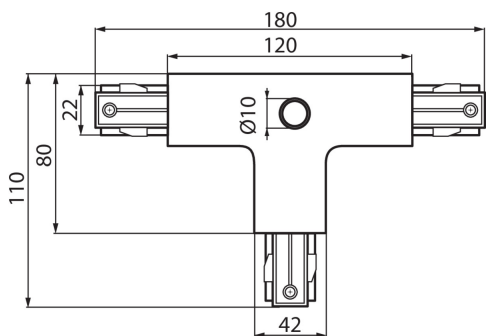

### VŠEOBECNÉ ÚDAJE:

**Barva:** bílá

**Místo montáže:** na liště TEAR

**Místo použití:** uvnitř

### TECHNICKÉ ÚDAJE:

**Jmenovité napětí [V]:** 220-240 AC

**Jmenovitý proud [A]:** 16

**Jmenovitá frekvence [Hz]:** 50

**Třída ochrany před úrazem elektrickým proudem:** I

**Rozsah okolních teplot, kterým může být výrobek vystaven [°C]:** 5÷25

**Materiál korpusu:** plast

**Stupeň krytí IP:** 20

### LOGISTICKÉ ÚDAJE:

**Způsob balení:** 25

**Počet kusů v druhém balení :** 1

**Počet kusů v hromadném balení:** 25

**Čistá jednotková hmotnost [g]:** 204

**Gramáž [g]:** 233.2

**Délka jednotkového balení [cm]:** 18

**Šířka jednotkového balení [cm]:** 11

**Výška jednotkového balení [cm]:** 3.5

**Hmotnost kartonu [kg]:** 5.83

**Šířka kartonu [cm]:** 25

**Výška kartonu [cm]:** 28

**Délka kartonu [cm]:** 37

**Objem kartonu [m<sup>3</sup>]:** 0.0259

### DALŠÍ INFORMACE:

- TEAR PR-T: slouží ke spojení třech lišt do tvaru písmene T

## 22589 TEAR PR-T-LLR-WH

Příslušenství k lištovému systému

