

03846 DB312F 3X12P/FMD

Розподільний пристрій серії DB

5905339038463

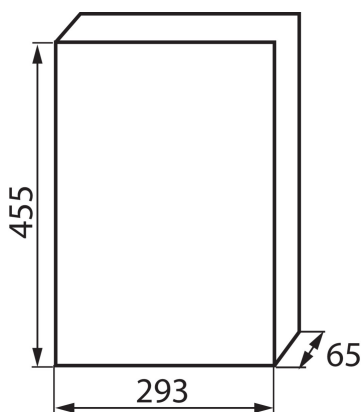

ЗАГАЛЬНІ ДАНІ:

Колір: білий / сірий

Колір дверей: сірий

Місце монтажу: для вбудовування в стіні

Норма: PN-EN 62208

ТЕХНІЧНІ ХАРАКТЕРИСТИКИ:

Номинальна напруга (В): 230/400 AC

Номинальний струм (А): 63

Номинальна частота (Гц): 50

Клас захисту від ураження електричним струмом: II

Матеріал: пластмаса

Кількість модулів: 3x12P

температурна стійкість [°C]: 650

Ступінь ІК: 06

Ступінь ІР: 40

кількість рядів: 3

ДАНІ ЛОГІСТИКИ:

Як упаковано: 5

Кількість штук у груповій упаковці: 5

Вага нетто одиниці [г]: 1835

Граматура [г]: 2320

Довжина споживчої упаковки [см]: 51

Ширина споживчої упаковки [см]: 35.5

Висота споживчої упаковки [см]: 11

Вага коробки [кг]: 11.6

Ширина коробки [см]: 36

Висота коробки [см]: 52.5

Довжина коробки [см]: 57.5

Обсяг коробки [м³]: 0.108675